

Felszerelési utasítás

Szemeskukorica betakarító berendezés
az E 512-es arató-cséplő géphez



VEB Kombinat
Fortschritt
Landmaschinen
DDR – 8355 Neustadt
in Sachsen

Felszerelési utasítás

Szemeskukorica betakarító berendezés

az E 512-es arató-cséplő géphez



Kombinat Fortschritt Landmaschinen

VEB Erntemaschinen Singwitz

8601 Singwitz

Előszó

Az E 512-es arató-cséplő gépet a beépített szemeskukorica betakarító berendezéssel és a ZEA-4-es kukoricaszedővel a szemes kukorica betakarításához is fel lehet használni.

A berendezést kiegészítő szerelési egységként beszerelésre kész állapotban szállítja a VEB Kombinat Fortschritt.

A kukoricaszedőt a francia Braud-cég licence alapján a magyar mezőgazdasági ipar gyártja.

A gyártó vállalat a kukoricaszedőket önállóan forgalmazza, és a pótalkatrész szállításáért is felelős.

E szerelési utasításon kívül a kezelésre és a karbantatásra vonatkozóan mértékadó még „Az E 512-es arató-cséplő gép kezelési utasítása” és a kukoricaszedő számára „A kukorica-csőtörő gépkönyve”.

Vegye figyelembe a szerelési és kezelési utasításokban közölt útmutatásokat, hogy az arató-cséplő gép a szemeskukorica betakarítás megbízható és gazdaságos segítője legyen.

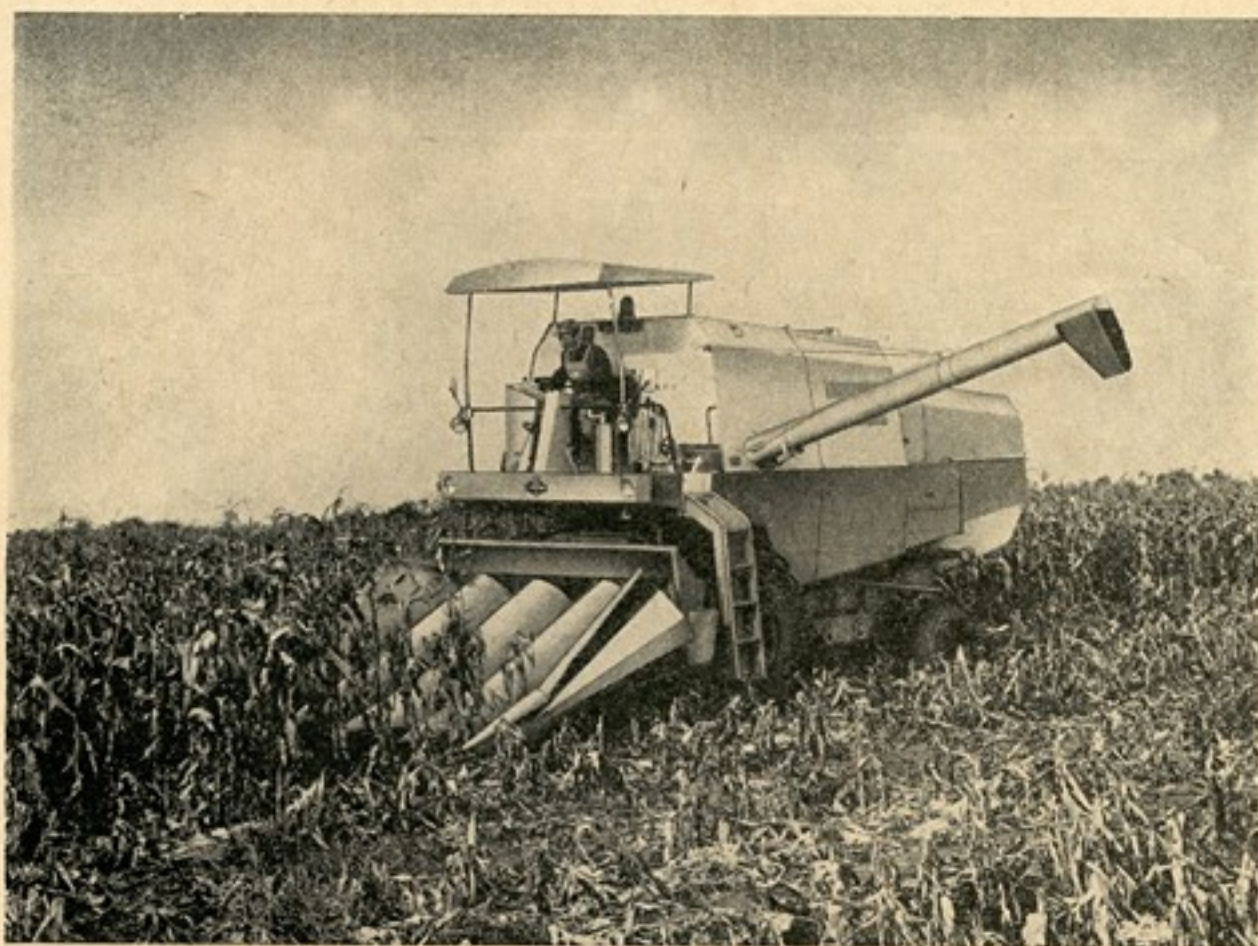

Vevőszolgálat

A géppel kapcsolatos kérdések esetén, mint pl. szavatossági ügyben, pótalkatrész problémájánál forduljanak bizalommal az illetékes szerződéses műhelyükhöz.

Tartalomjegyzék	oldal
Előszó	2
1. Rövid ismertetés	5
2. Műszaki adattok	5
3. Az arató-cséplő gép felszerelése szemeskukorica csépléséhez	5
4. Az arató-cséplő gép átállítása a szemeskukorica csépléséhez	13
5. A szemeskukorica cséplésre való beállítás adatai	14
6. Az üzemeltetés határai	14
7. Karbantartás	14

1. Rövid ismertetés

Az E 512-es arató-cséplő gépre a csöves kukorica betakarítására szolgáló adaptert szereljük fel a gabona aratásának és cséplésének céljára alkalmazott szokásos vágószerkezet helyére.

Az E 512-es cséplőaggregátját a „szemeskukorica betakarító berendezés” beépítése révén állítjuk át a kukorica cséplésre. Az arató-cséplő gép ezzel a berendezéssel csak a szemeskukorica cséplésére használható.

A kukoricaszedő négysoros, 700 mm-es sortávolságú.

2. Műszaki adatok



Az E 512-es arató-cséplő gép a ZEA-A-es négysoros kukoricacsőszedővel

Szélesség	3100 mm
Hosszúság	8860 mm
Súly	7740 kg
Teljesítmény	kb. 0,75–0,9 ha/óra
Menetsebesség közutakon	maximálisan 12 km/óra

3. Az arató-cséplő gép felszerelése a szemeskukorica csépléséhez

1. ZEA-4 típusú kukoricacsőszedő
Gyártja: Mezőgazdasági Gépgyár,
Budapest, III. Szentendrei út 207–209
2. Az E 512-es felszerelése a szemeskukorica betakarítás céljára
Gyártja: Kombinat Fortschritt Landmaschinen
VEB Erntemaschinen Singwitz

A felszereléshez tartozik:

Sorszám	darabszám	megnevezés	pótalkatrészszám	
1	7	Fedél	4228 66 329 1	
2	1	Fedél	4228 66 332 2	
		„piros” festéssel		
		Ende = vége		

Sorszám	darabszám	megnevezés	pótalkatrészszám
---------	-----------	------------	------------------

3	1	bemeneti sín	4228 66 339 6
	1	cséplődob	4228 66 335 5
		vezető	4228 66 341 0

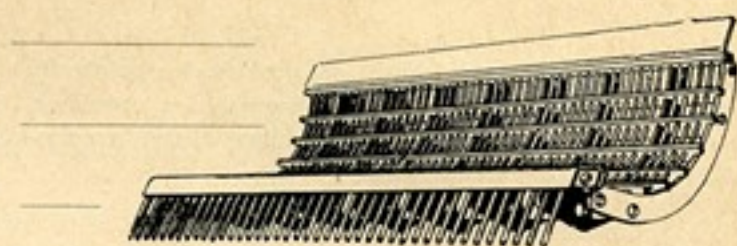

M 10 x 30

4	1	tömítés	4228 66 344 3
---	---	---------	---------------

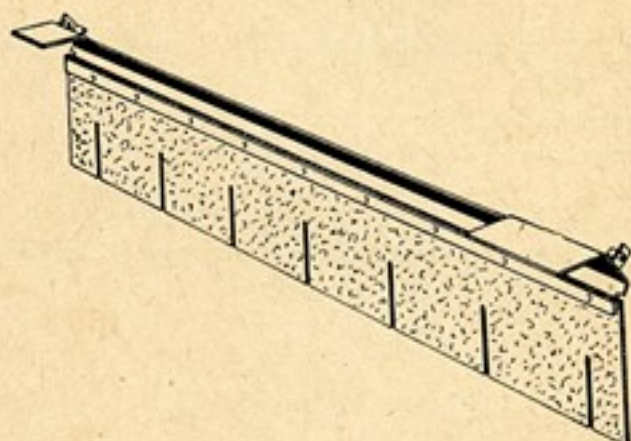

5	1	éksziptárcsa Ø : 374 mm	4228 66 354 8
6	2	ékszija 32 x 3350, TGL 6554	9911 86049 2

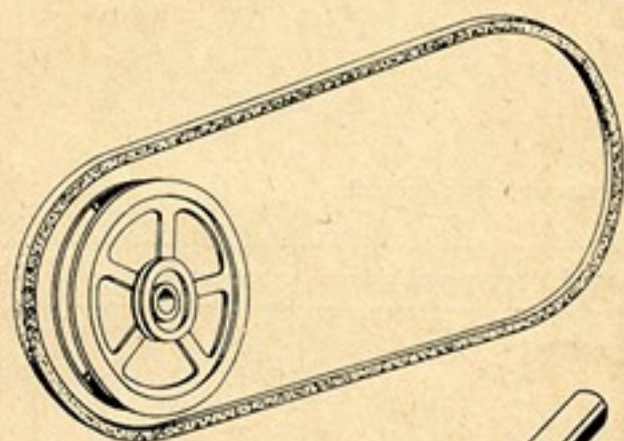

M 10 x 40

csak külön rendelésre szállítjuk

7	1	cséplődob- hajtómű	4228 65 321 6
	1	tartó rúd	4228 65 066 4

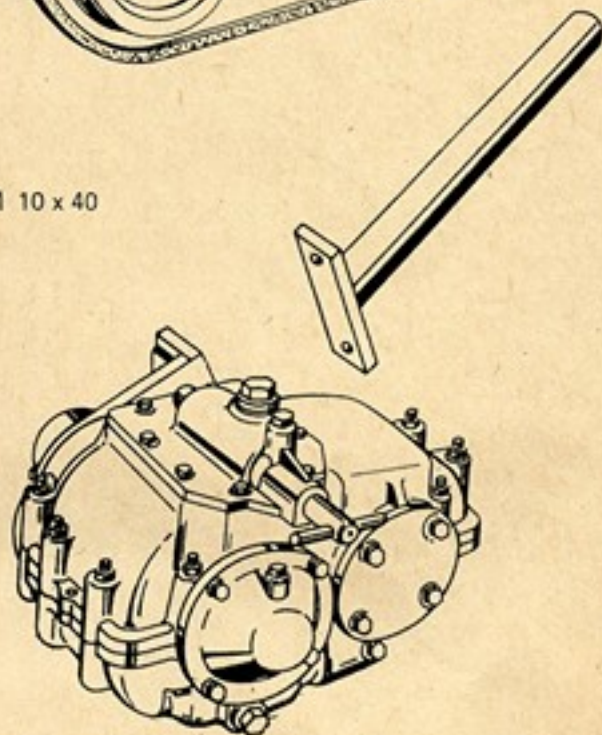

Sorszám	darabszám	megnevezés	pótalkatrészszám
---------	-----------	------------	------------------

8	1	szövet	4228 66 301 7
9	1	szalag	4228 66 302 5

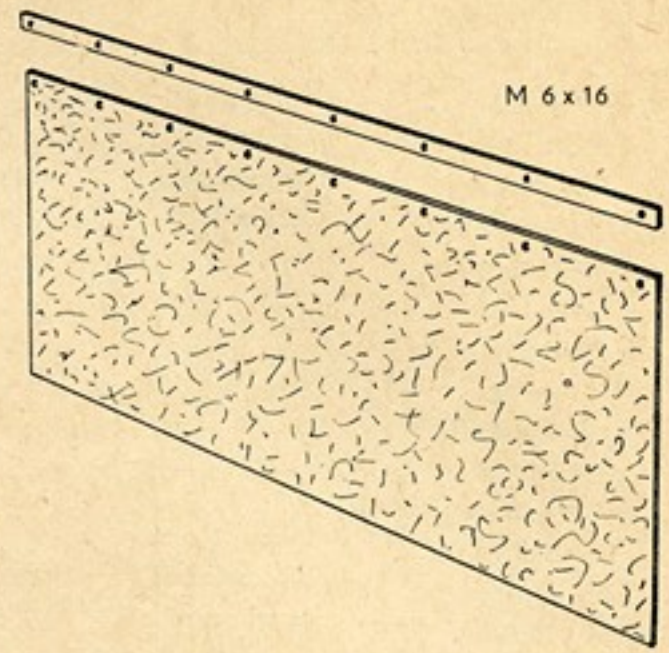

10	1	lyukas szita Ø : 16	4221 63 961 8
----	---	------------------------	---------------

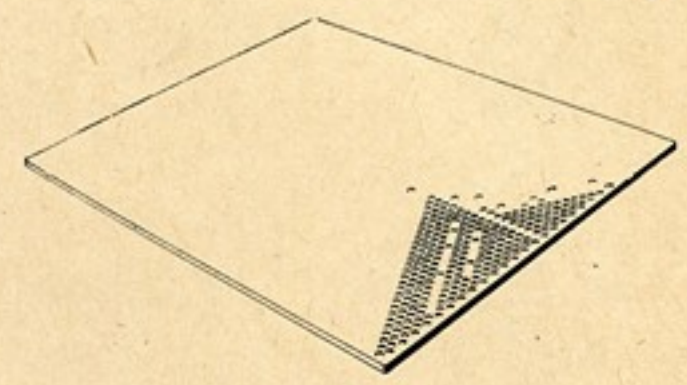

11	1	orros szita	4228 66 311 3
----	---	-------------	---------------

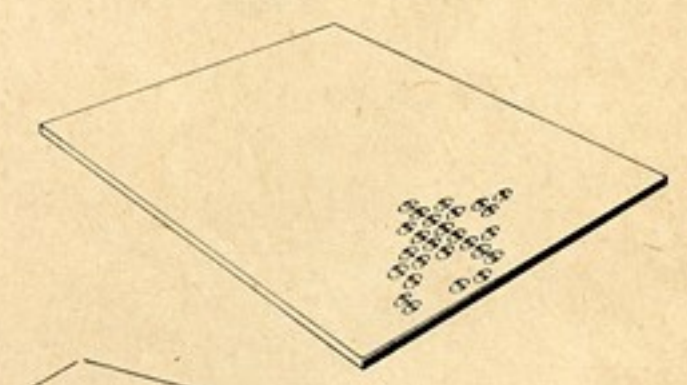

12	1	hosszabbítás a felső szitához	4228 66 315 4
----	---	----------------------------------	---------------



13	4	lépcsős lemez 1 lépcső	4228 66 319 5
----	---	---------------------------	---------------

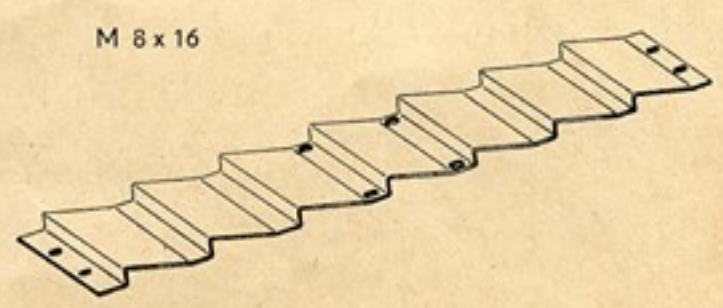

Sorszám	darabszám	megnevezés	pótalkatrészszám
---------	-----------	------------	------------------

14	1	felfogó fal, amely tartóból szalagból és szövetből áll	4228 66 325 0 4228 66 326 7 4228 66 324 2
----	---	---	---

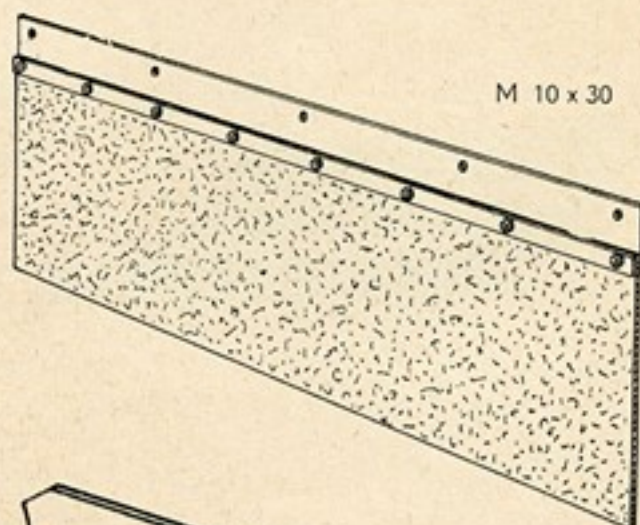

15	2	burkolat, amely bilincsrészből és bilincsből áll	4228 66 305 8 428 66 304 1
----	---	--	-------------------------------

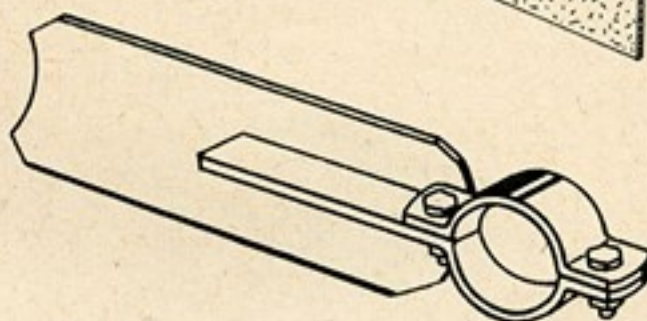

16	4	lépcsős lemez 2 lépcső	4228 66 318 7
----	---	---------------------------	---------------

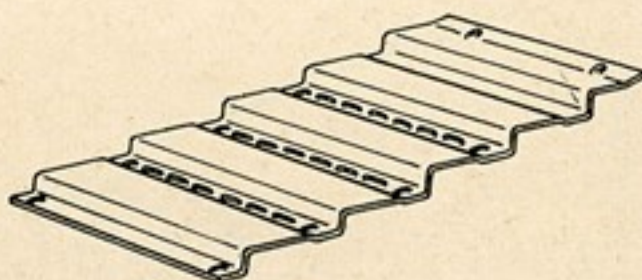

17	3	szállító sín	4228 66 320 1
----	---	--------------	---------------

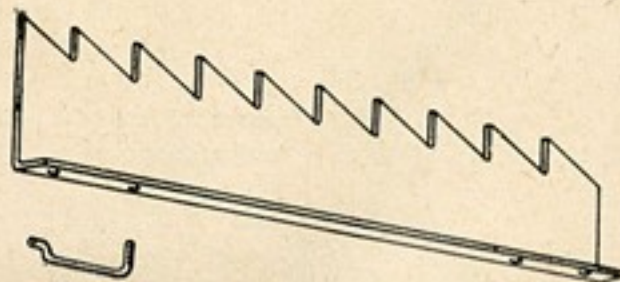

18	6	kengyeles csavar	4221 62 070 4
----	---	---------------------	---------------

M 6

Szabványalkatrészek

darab- szám	sor- számhoz	megnevezés	TGL-szám	cikkszám
40	1 és 2	hatszögletű fejescsavar M 12 x 25	TGL 0-931-8.8 gal Zn c	9933 93202 8
35	1	rugós gyűrű B 12	TGL 7403 gal Zn c	9961 91120 4
35	1	hatlapú anya M 12	TGL 0-934-6 gal Zn c	9950 89650 3
7	4 és 14	hatszögletű M 10 x 30	TGL 0-558 gal Zn c	9930 93150 4
4	4	alátét 11,5	TGL 8328 gal Zn c	9960 96204 7
7	4 és 14	rugós gyűrű B 10	TGL 7403 gal Zn c	9961 91108 5
2	4	hatlapú anya M 10	TGL 0-934-6 gal Zn c	9950 89611 8
2*	7	hatszögletű fejescsavar M 10 x 40	TGL 0-931-8.8 gal Zn c	9932 93123 7
4*	7	biztosító lemez 10,5	TGL 0-93-St	9962 92358 6
104	13 és 16	hatszögletű fejescsavar M 8 x 16	TGL 0-558 gal Zn c	9930 92987 1
104	13 és 16	rugós gyűrű B 8	TGL 7403 gal Zn c	9961 91097 6
24	13 és 16	hatlapú anya M 8	TGL 0-934-6 gal Zn c	9950 89588 1
128	13 és 16	alátét 9,5	TGL 8328 gal Zn c	9960 91983 1
4	17	sasszeg 4 x 36	TGL 0-94-St gal Cd c	9963 95006 5
8	8	hatszögletű fejescsavar M 6 x 16	TGL 0-933-8.8 gal Zn c	9933 92931 3
8	8	rugós gyűrű B 6	TGL 7403 gal Zn c	9961 91084 7
20	8 és 18	hatlapú anya M 6	TGL 0-934-6 gal Zn c	9950 89571 1
8	8	alátét A 7	TGL 0-440 gal Zn c	9961 92160 8

* a cséplődobhajtóművéhez tartozik.

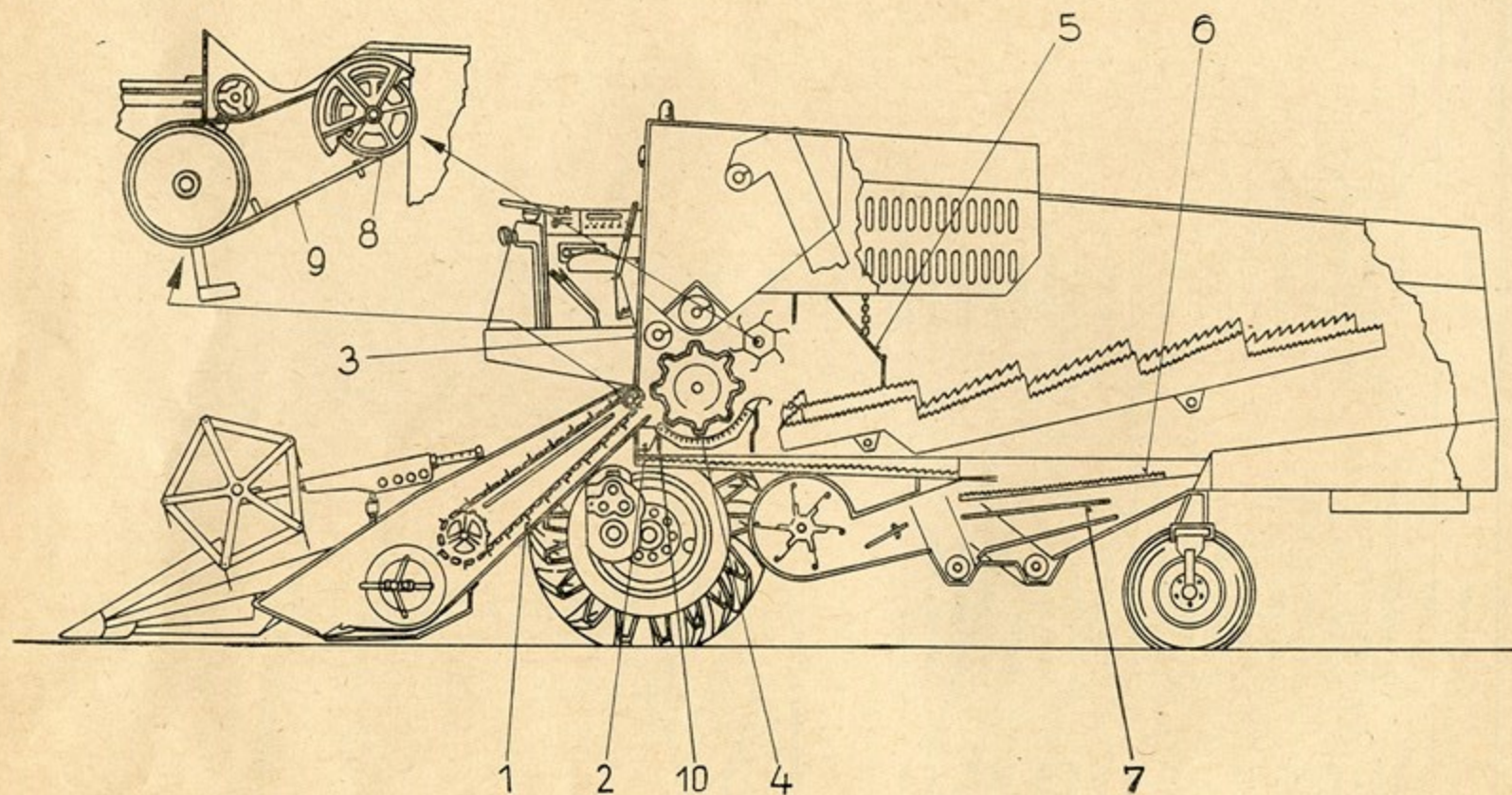

1. ábra

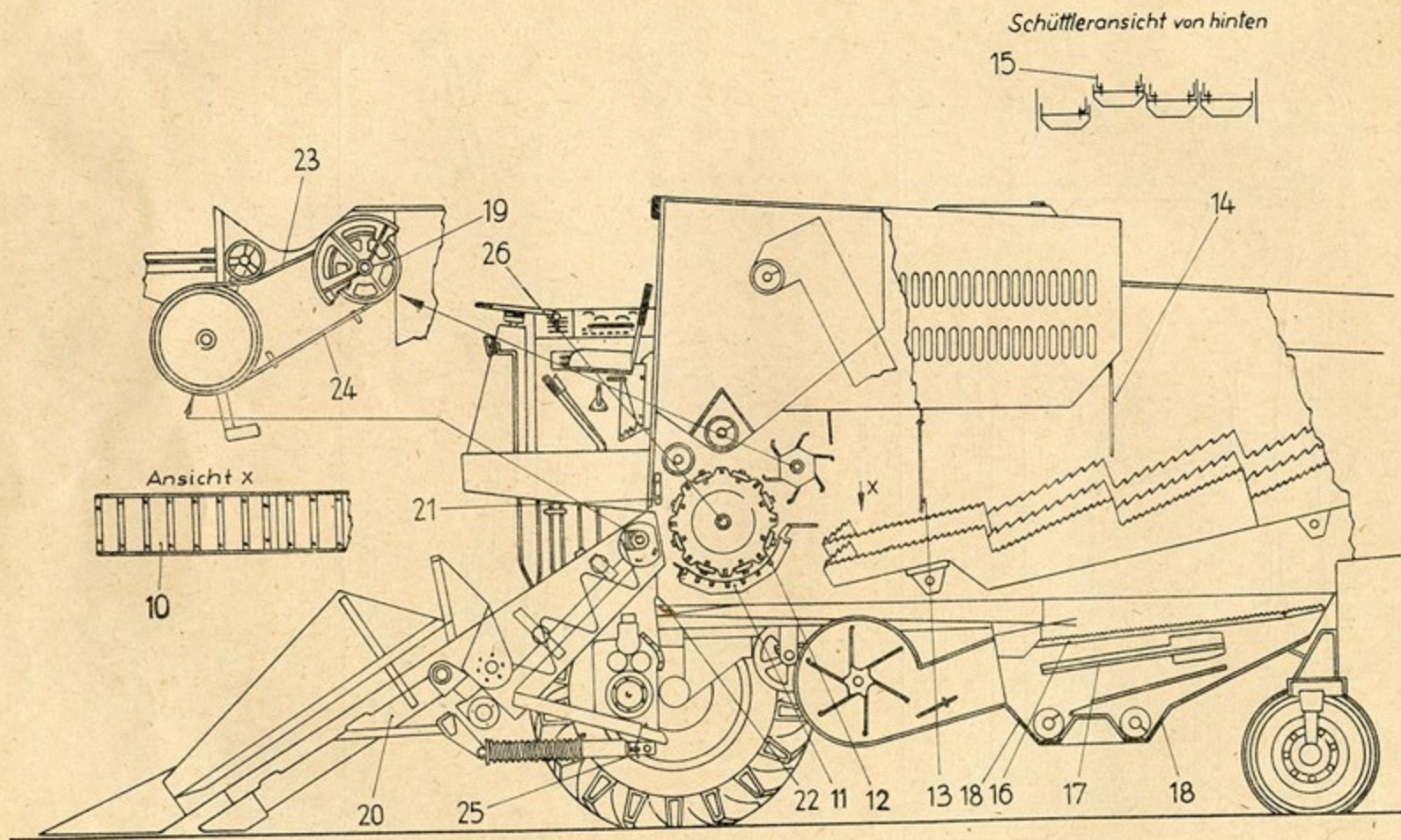

2. ábra

Ansicht X = X nézet
 Schüttleransicht von hinten =
 A szalmarázó hátulnézete

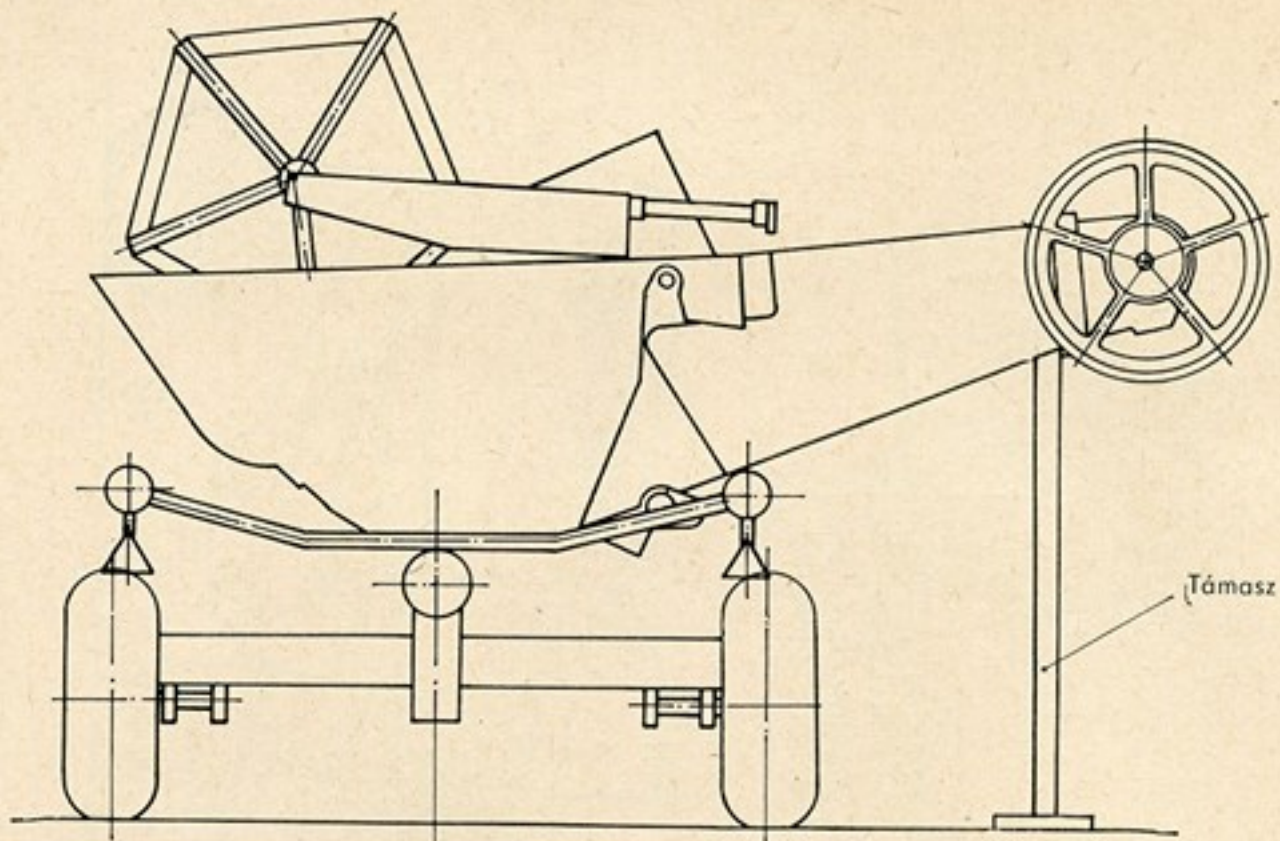

3. ábra

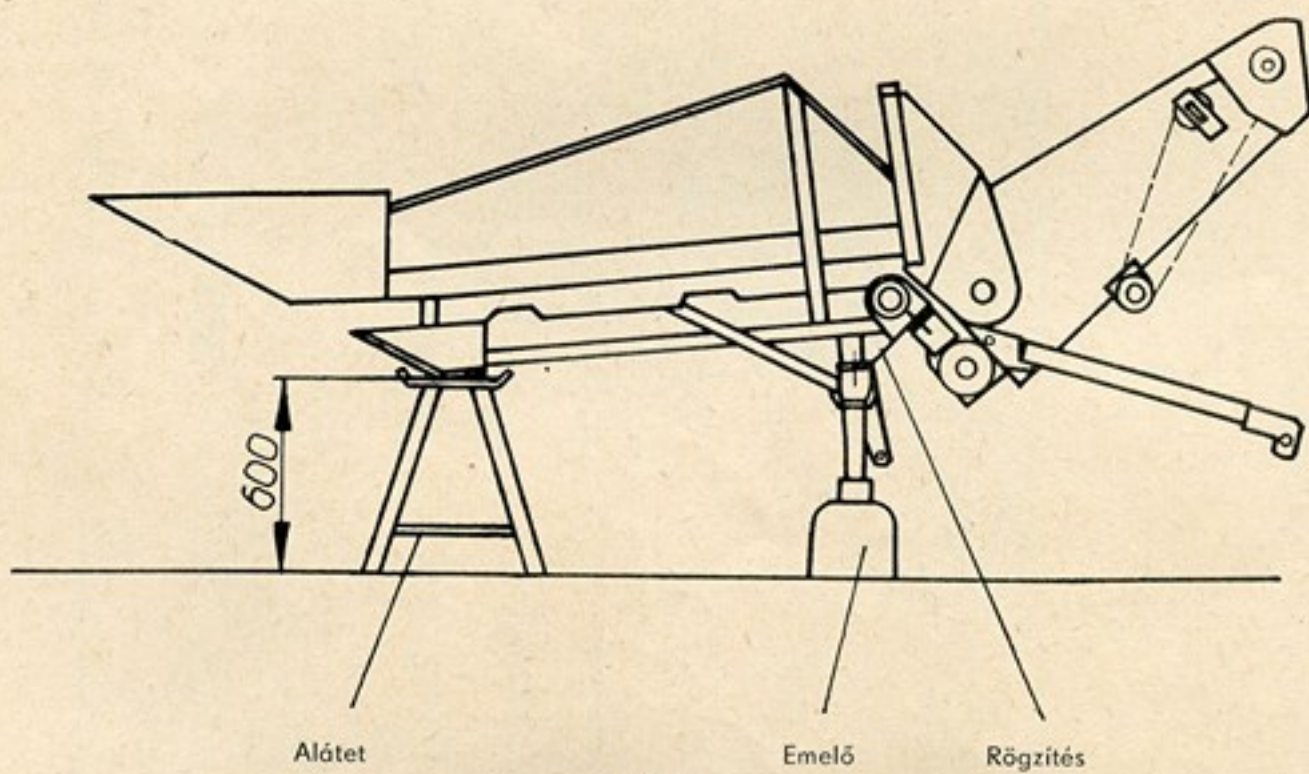

4. ábra

4. Az arató-cséplő gép átszerelése szemeskukorica csépléséhez

Az E 512-es arató-cséplő gépnek gabonacséplésről szemeskukorica cséplésére történő átszerelésénél az alábbi szerkezeti egységet kell le-, illetve kiszerezni a gépből (1. ábra):

1. ferdefelhordó
2. kögyűtjő teknő
3. cséplődobfedél
4. dobkosár, szállító sínek a 2. szalmarázó lépcsőn
5. felfogó fedél
6. zsalus rosta
7. lyukas rosta
8. ékszíjtárcsa
9. vezetősínek
10. toklászóoló lemezek

1. A ferdefelhordó leszerelése (3. ábra)

Akasszuk rá a szállítóocsira helyezett vágószerkezetre a ferdefelhordót. Elvégezzük a vágószerkezet és a ferdefelhordó közötti reteszelését (3. ábra). Meg kell oldani a motolla fordulatszám-állító Bowden-huzalját, a vágószerkezet hidraulika csatlakozóját és a motolla horizontális állításának kardántengelyét. Felbakoljuk a ferdefelhordót, és levesszük róla a munkahengereket.

A melső tengelyről levesszük a támasztó rudat, amely a ferdefelhordón marad. Ezután a ferdefelhordó felső tengelyének csapágyainál lévő ékeket távolítjuk el, és levesszük az ékszíjat.

Az arató-cséplő gép lassú hátrafelé haladásával választjuk el a ferdefelhordót a géptől. Ilyenkor ügyeljünk arra, hogy a sebességváltó rudazata ne akadjon fel a ferdefelhordón, és hogy az ékszíjtárcsa ne ütközzék a vezetőállás elülső alsó széléhez.

2. A kögyűtjő teknő kiszerezésére

Akasszuk ki az oldalsó húzórugókat.

Oldjuk a vázkeret bal- és jobboldalán lévő csavarkötéseket. A kögyűtjő teknőt felfelé történő elforgatással emeljük le a kosárorsóból és előre vegyük ki.

3. A cséplődob-fedél leszerelése

A cséplődob előtt, a vázkerethez csavarozott cséplődobfedelet csavarozzuk le.

4. A dobkosár kiszerezése

A kiszerezés megkezdése előtt teljesen össze kell szabályozni a közbenső tengelyen lévő futóművariátort, hogy az ékszíj a külső futófelületén haladjon.

Oldjuk a baloldalon a közbenső tengelyen lévő kettős ékszíjtárcsát, és kifelé tartó irányban húzzuk le a tengelyről. A tárcsa agyának 3 cm-rel kell a tengelyvégen túlra nyúlnia. Ezáltal válik lehetővé a hátsó állítóorsók kiszerezése. Oldjuk az első és hátsó kosárhúzó rudakat.

Távolítsuk el az állítóorsók végeit elől – oldjuk a csavarokat és húzzuk ki az állítóorsókat – állítóorsók végeit forgassuk el hátul (a hasított szeg 24 fokos szöget alkot az oldalsó pajzssal). Húzzuk ki az állítóorsókat. A dobkosarat előrefelé vegyük ki. Csavarjuk le a 2. lépcsőn lévő vezetősíneket.

5. A felfogó fedél

A felfogó fedelet szereljük ki. A kiszerezését feltétlenül végezzük el, mert különben a kukoricatorzsák szétzúhatják a fedelet.

6. A zsalus rostát szereljük ki, mert arra nincs szükség a szemeskukorica cséplésénél.

7. A lyukas rostát szereljük ki.

8. A vezetődob bal oldalán, a lapos szíjtárcsa mögött elhelyezkedő ékszíjtárcsát szereljük le.

A 25 x 16 x 3350 méretű ékszíjat távolítsuk el.

9. Az 25 x 16-os ékszíj vezetősínét csavarozzuk le.

Az szemeskukorica betakarító berendezés beszerelése az E 512-es arató-cséplő gépbe (lásd 2. ábra 10–26. szám)

10. Az 1. és 2. lépcső lépcsőslemezeit minden egyes szalmarázóra fel kell csavarozni. A felcsavarozás előtt tisztítsuk meg a menetes furatokat, és ellenőrizzük a bejártságukat.

11. A kukorica-cséplődobkosarat beszereljük. A beállító skálát az 5-ös horonyra állítjuk. A dobkosár beszerelése a kiszerezés fordított sorrendjében történik. A dobkosár beömlését 30 ± 2 mm-re, a kiömlést pedig 22 ± 1 mm-re kell beállítani. A szerelés előtt a dobkosár furatos csapját illeszkedésének ellenőrzéseként behelyezzük a helyére.

12. Rögzítsük a cséplődobfedelet. Ilyenkor ügyeljünk arra, hogy a legnagyobb távolság a rögzítőmenetek és a verőlécperem külső szélé között legyen.

A rögzítés előtt a menetes furatokat tisztítsuk meg, és ellenőrizzük a bejártságukat. Az M 12-es csavarokat (hatszögletűek, fejesek) húzzuk feszesre. A cséplődobfedél bordáinak fel kell feküdniük a dobcsillagra. Az „Ende” (vég) felirattal és pirossal megjelölt fedelet utolsóként csavarozzuk fel, melynek anyái a dobcsillagra vannak felhegesztve.

13. Szereljük be a felfogófalat. Ennek a beszerelése nagyon fontos, mert különben a kukoricacső torzsadarabjai szétzúzhatják a rázóburkolatot.

14. A felfogó ponyva becsavarozandó. Ez megakadályozza, hogy szemek szóródjanak a rázón túlra.

15. Az utolsó rázólépcsőre csavart szállítószíneket lecsavarozzuk, és a szalmarázók oldalára rögzítjük a berendezéshez mellékelt két szállítószínnel együtt. A szállítószíneknek a felcsavarozása a rázóoldalakra azért szükséges, hogy ne szorulhassanak be a kukoricacső torzsadarabjai a rázók közé. Három szállítószínt lehet könnyebb szerelés céljából a szállítószínnel ellentétes irányban felszerelni.
16. Szereljük be az **orros szítát**. A kiömlési rács helyett szereljük be a felső szita meghosszabbítását.
Kedvezőtlen betakarítási körülmények között vezető elemeket lehet felszerelni a kettősorrú rostára az az E 512 típusú arató-cséplő gép kezelési utasításának 7.1. „Üzemeltetés lejtőn” megnevezésű pontja szerint.
A szerelés elvégzésekor a csavarozás mellett az orrokat a rosta szintjébe kell hozni, és 7 mm átmérőjű furatokat kell fúrni. Az ehhez szükséges alkatrészek az E 512 típusú arató-cséplő gép alkatrészjegyzékének 19. tábláján vannak felsorolva.
17. Szereljük be a 16 mm-es lyukátmérőjű lyukas rostát.
18. A mag- és kalászcsga **csapózárját** biztosítsuk 4 x 36 méretű sasszeg segítségével. A biztosításra szükség van, mert különben a kukoricaszárak felnyithatják a zárat.
19. Rögzítsük a 32 x 20-as méretű ékszíj **ékszíjtárcsáját** a vezetőgörgő tengelyére. A 32 x 20 x 3350-es ékszíjat még a lapos szíj felhelyezése előtt tegyük fel.
20. A **ZEA-4-es kukoricaszedőt** sík terepen szereljük fel (4. ábra). (A csőszedő előtétet annak súlyponti helyzetében blokkoljuk.) Lásd a kukoricaszedő gépkönyvét.
A kukoricaszedőt helyezzük szilárd alapra, és az elejét emeljük fel 600 mm magasra. A váz alá a forgási pontban minden oldalon állítsunk emelőket. A felszereléshez szükséges magasságot ezután a két emelő segítségével állítsuk be.
A kukoricaszedőnek az arató-cséplő gépre történő felszerelése a vágószerkezet leszerelésével fordított sorrendben történik. Szereljük be a kukoricaszedő támrúdait és az emelő hengereket.
21. A kukoricaszedő felszerelése után csavarozzuk fel újra a **dobfedelelet**.
22. A **tömítést** a kukoricaszedő csatlakoztatása alatt csavarozzuk fel. Ilyenkor ügyeljünk arra, hogy lépcsős fenéklemez gumitömítése jól legyen behelyezve.
23. Helyezzük fel a kukoricaszedő meghajtására szolgáló 32 x 20 x 3350-es méretű **ékszíjat**.
24. Csavarjuk fel az ékszíj vezetésére szolgáló **ékszíjvezetőszínt**.
25. Csavarozzuk fel az emelőhengerek hidraulika-vezetékének burkolatát. A burkolat felcsavarozása szükséges, mert különben a kukoricaszárcsonkok megsérthetik a hidraulika vezetékét.
26. A cséplődob fordulatszámának csökkentésére alkalmazhatjuk a cséplődob hajtóművét. A dob fordulatszámának csökkentésére csak akkor van szükség, ha a szemtörést szűk határok közé akarjuk szorítani. A cséplődob hajtóművének felszerelése a tengely jobb oldalán történik.
27. Az arató-cséplő gépnek szemeskukorica csépléséhez történt átszerelése után minden alkatrész gondosan letisztítandó és megörzendő. Ha az arató-cséplő gépet megint gabonacséplésre kell átszerelni, akkor az átszerelés fordított sorrendben történik.

5. A szemeskukorica cséplés beállítási adatai

Lyukas rosta	beömlés 30 ± 2 mm kiömlés 22 ± 1 mm
Dobkósárbeállítás	400—700 ford/min
Cséplődob-fordulatszám (hajtóművel)	$\varnothing 16$
Nyomólégfúvó	650—750 ford/min

6. Az üzemeltetés határai

Az E 512-es arató-cséplő gép a szemes kukorica betakarításakor kb. 40 %-os szemnedvességig alkalmazható.

Amennyiben ilge fokozott szemnedvesség mellett történik a cséplés, akkor minden üzemeltetés után alaposan meg kell tisztogatni a lépcsős fenéklemezt, az orros és a lyukas rostát.

7. Karbantartás

A kezelési utasításban megadott karbantartási és ápolási útmutatásokon kívül tisztogassuk meg, és konzerváljuk le az arató-cséplő gép minden cséplő egységét a betakarítási munkálatok elvégzése után.

Ezeket a tisztogatási munkákat feltétlenül el kell végezni, mert a magvak savtartalma fokozott rozsdaképződést idéz elő.

Exporteur:
Fortschritt Landmaschinen Export-Import
Volkseigener Außenhandelsbetrieb
der Deutschen Demokratischen Republik · Berlin
1185 Berlin, Bruno-Taut-Straße 4